

POLIAS SINCRONIZADAS Passo XH (22,23 mm) [7/8"]

Desenhos esquemáticos com as principais formas construtivas das polias sincronizadas

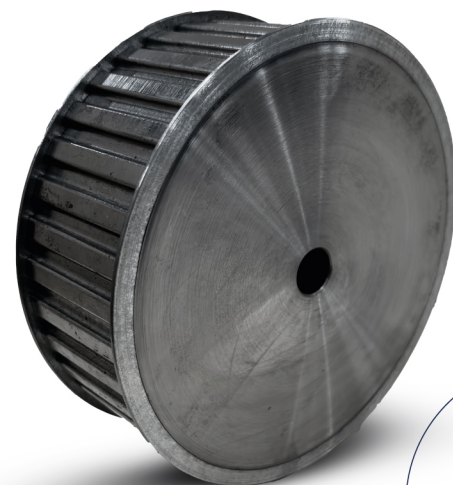
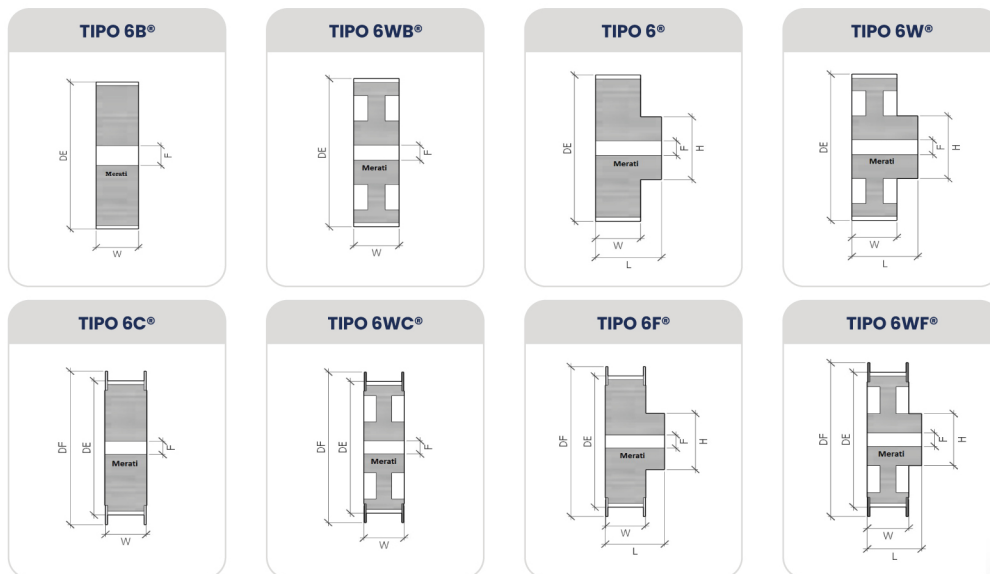

Z (Num. Dentes)	Ø Primitivo	Ø Externo	Ø H	XH 200		XH 300	
				W	L	W	L
18	127,34	124,55	100	60,8	80	88,2	110
19	134,41	131,62	100	60,8	80	88,2	110
20	141,49	138,69	100	60,8	80	88,2	110
21	148,56	145,77	110	60,8	80	88,2	110
22	155,64	152,84	110	60,8	80	88,2	110
24	169,79	166,99	120	60,8	80	88,2	110
25	176,86	174,07	120	60,8	80	88,2	110
26	183,94	181,14	120	60,8	80	88,2	110
27	191,01	188,22	120	60,8	80	88,2	110
28	198,08	195,29	150	60,8	80	88,2	110
30	212,23	209,44	150	60,8	80	88,2	110
32	226,38	223,59	150	60,8	80	88,2	110
34	240,53	237,74	150	60,8	80	88,2	110
38	268,83	266,03	150	60,8	100	88,2	120
40	282,98	280,18	150	60,8	100	88,2	120
46	325,42	322,63	150	60,8	100	88,2	120
48	339,57	336,77	150	60,8	100	88,2	120
58	410,32	407,52	150	60,8	100	88,2	120
60	424,47	421,67	150	60,8	100	88,2	120
70	495,21	492,42	190	60,8	100	88,2	120
72	509,36	506,57	190	60,8	100	88,2	120
78	551,81	549,01	190	60,8	100	88,2	120
80	565,95	563,16	190	60,8	100	88,2	120
82	580,10	577,31	190	60,8	100	88,2	120
84	594,25	591,46	190	60,8	100	88,2	120
96	679,15	676,35	190	60,8	100	88,2	120
118	834,78	831,99	190	60,8	100	88,2	120
120	848,93	846,14	190	60,8	100	88,2	120

Itens adicionais opcionais:

- Furo especial com tolerância dimensional
- Rasgo para chaveta
- Furação com roscas
- Acabamentos superficiais